



ESPECIFICACIONES TÉCNICAS

Runner Zafiro 10/11

CHASIS

BASTIDOR

- Largueros rectos tipo canal "C" de sección constante

MOTOR

- Cummins ISB 6.7 Lts.
- Potencia: 202 HP (151 KW) @ 2,300 RPM.
- Torque: 553 Lb-Ft (750 Nm) @ 1,100 - 1,800 RPM.
- Desplazamiento 6.7 Lts.
- 6 cilindros en línea, certificación de emisiones Euro V

TRANSMISIÓN

- Fuller, FS-5406A, manual de seis velocidades al frente y una reversa

EMBRAGUE

- Sachs 395 mm de diámetro
- Mandos asistidos, hidroneumáticos

EJE DELANTERO

- Tipo viga "I" Elliot invertida, MERITOR MFS12143A
- Capacidad: 5,443 Kg. (12,000 Lb)

EJE TRASERO

- Tipo rígido, MERITOR RS23160
- Capacidad: 10,433 Kg. (23,000 Lb)
- Rel. 4.10

SUSPENSIÓN DELANTERA

- Multihojas tipo Semiéltica
- Capacidad: 5,443 Kg. (12,000 Lb)
- Amortiguadores de servicio pesado

SUSPENSIÓN TRASERA

- Multihojas tipo Semiéltica

- Capacidad: 9,072 Kg (20,000 Lb)
- Amortiguadores de servicio pesado

SISTEMA DIRECCIÓN

- Hidráulica, TRW TAS-65

SISTEMA ELÉCTRICO

- 24 V, con dos baterías libres de mantenimiento 12 V
- Alternador de 90 A

SISTEMA DE FRENOS

- Neumáticos: doble sistema independiente LEVA- TAMBOR-Arvin Meritor Q Plus y secador de aire automático
- Ajustadores de freno automáticos

COMBUSTIBLE

- Diésel UBA
- Un tanque de acero, capacidad de 204 Lts.

LLANTAS

- Radiales Mirage 11R22.5

RUEDAS

- De acero tipo disco 22.5 x 8.25"

TANQUE DEF

- Un tanque de plástico, con capacidad de 35 Lts.

OPCIONALES CHASIS

- Sistema ABS
- Llantas Continental HSR2 11R22.5
- Freno de escape

CAPACIDADES Y DIMENSIONES CHASIS

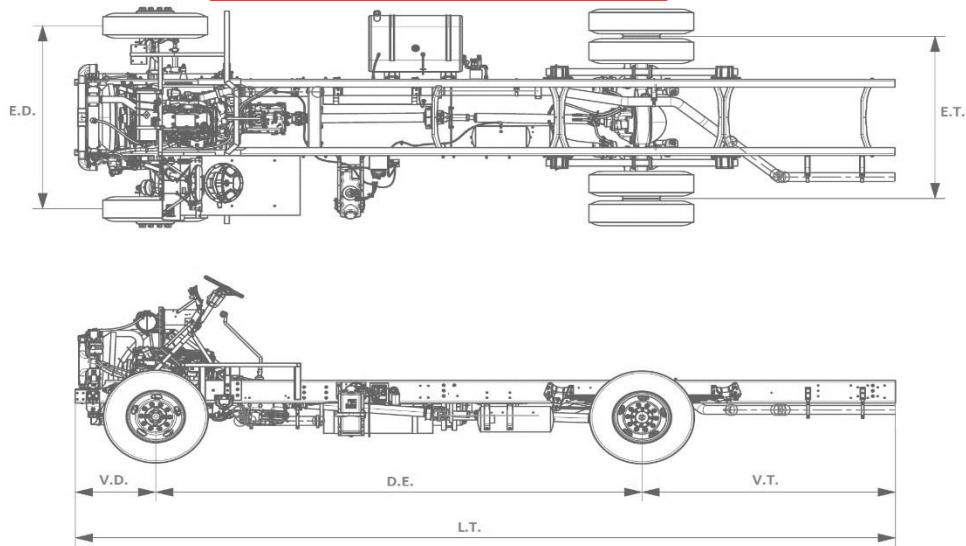

LARGO	L.T	9,726 mm	383"
ENTREVIEW DELANTERA	E.D.	2,013 mm	79"
ENTREVIEW TRASERA	E.T.	1,810 mm	71"
DISTANCIA ENTRE EJES	D.E	5,995 mm	236"
VOLADO DELANTERO	V.D.	810 mm	32"
VOLADO TRASERO	V.T.	2,921 mm	115"
PESO BRUTO VEHICULAR	PBV	14,515 kg	32,000 Lb

CARROCERÍA ZAFIRO 1030/1100 XL



MISCELANEOS

- Llanta de refacción
- Kit de herramientas (gato de 12 toneladas, llave de tuercas, extintor de 2 kg. y triángulos reflejantes)
- Ganchos de arrastre en la parte delantera
- Varias configuraciones de ventanillas y asientos disponibles

CARROCERÍA

- AYCO modelo ZAFIRO 1030/1100 XL

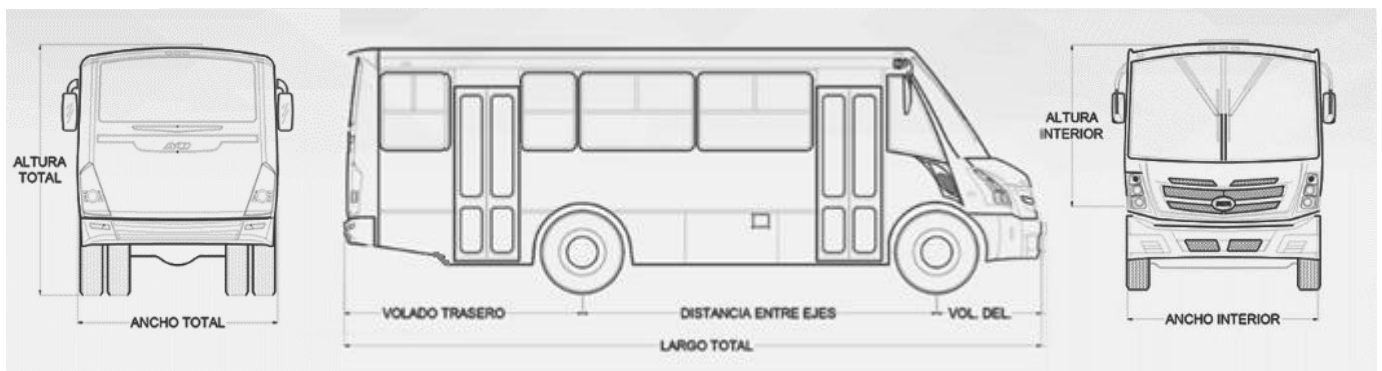

	1030 XL		1100 XL	
LARGO TOTAL	10,460 mm	412"	11,260 mm	443"
DISTANCIA ENTRE EJES	5,995 mm		236"	
ALTIMA TOTAL	3,230 mm		127	
ANCHO TOTAL	2,510 mm		99"	
ALTIMA INTERIOR	2,020 mm		80"	